



Rotavapor® R-220 EX / R-250 EX

Proteção EX para máxima segurança

A operação e o manuseio intuitivos garantem destilações seguras e eficientes. Customize seu Rotavapor® industrial de acordo com as suas necessidades. Atende as mais recentes regulamentações EX para garantir um processo de destilação seguro com frasco de até 50 litros.

Seguro

De acordo com a regulamentação ATEX para proteção máxima



Fácil

Operação intuitiva e fácil com o mais alto nível de segurança



Resistente

Sua tecnologia e qualidade comprovadas prolongam a vida útil do equipamento



Rotavapor® R-220 EX / R-250 EX

Principais recursos e vantagens



Rotavapor® R-220 EX



Rotavapor® R-250 EX

Características:



Seu parceiro na proteção Ex
Uma cooperação intensiva com especialistas externos garante que os Rotavapors® estejam em conformidade com as legislações mais recentes.

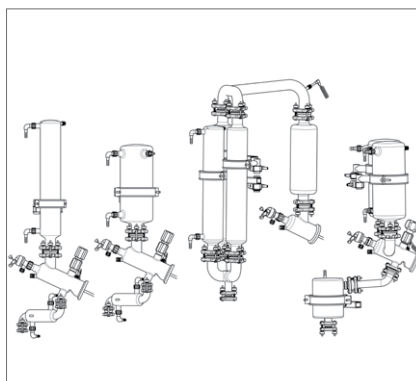

A configuração ideal
Podemos oferecer a solução perfeita para a destilação eficiente e cuidadosa de seu produto devido à vasta gama de modelos de vidraria disponível.



Materiais de alta qualidade
O uso de materiais inertes de alta qualidade garante uma operação duradoura e protege sua substância.



Operação 24/7

O design robusto e o uso de materiais de primeira linha permitem a intensa operação e asseguram um longo tempo de vida útil para o produto, mesmo em condições de produção adversas.

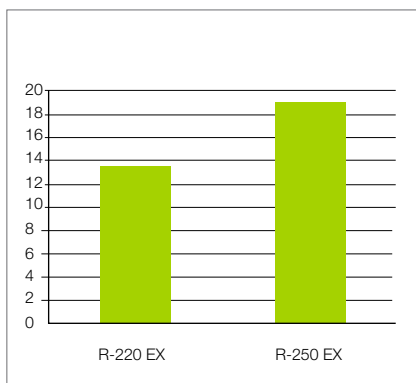

Alto rendimento

Como o alto rendimento é importante, oferecemos taxas de destilação de até 19 L de etanol por hora com o R-250 EX e até 13,5 L de etanol por hora com o R-220 EX.



Simplicidade e facilidade de utilização

Os controles fáceis e autoexplicativos asseguram um processo seguro e livre de problemas. O suporte de frascos opcional garante uma operação segura com uma única pessoa, mesmo com um frasco de 50 L.

Personalização? - Sem problema!

Embora ofereçamos uma ampla variedade de configurações e soluções, ainda há situações em que as configurações padrões não atendem totalmente aos seus requisitos. Restrições de altura ou mesmo um uso especial podem, às vezes, exigir modificações. Nesses casos, podemos auxiliá-lo e oferecer-lhe uma solução personalizada.

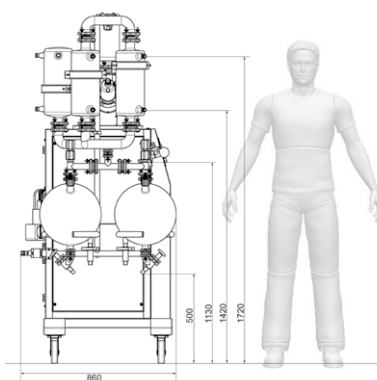

Restrição de altura



Aplicações especiais (p. ex., serpentina de resfriamento para o banho)

R-220 EX / R-250 EX: Benefícios mais importantes



Seguro

- Aprovação ATEX para o mais alto nível de segurança
- Desligamento automático devido ao sistema de parada de emergência
- Funcionalidade e segurança ampliadas com a grande variedade de acessórios
- Bomba de Vácuo à prova de explosão opcional
- Projetado para operação segura em ambientes adversos
- O manuseio seguro e as abraçadeiras com mola protegem o vidro



Fácil

- Operação intuitiva do Rotavapor® e do seu controlador de vácuo integrado
- Excelente manuseio através de seu display de fácil leitura
- O acoplamento único dos frascos facilita o manuseio



Resistente

- Longa vida útil devido ao uso exclusivo de aço inoxidável resistente a corrosão
- Baixa manutenção graças ao uso de materiais com alta resistência a produtos químicos
- Operação sem falhas graças às resistentes válvulas industriais

Complete o seu portfólio



**Rotavapor®
R-250**
Melhor desempenho
com maior segurança



**Rotavapor®
R-220 Pro**
A melhor performance
em produção em larga
escala



**Bomba de Vácuo à
prova de explosão**
A fonte de vácuo
segura para o seu
laboratório protegido
de explosões

